

## Grampo de Ancoragem para Cabo OPGW

## Grapa de Anclaje para Cable OPGW

## Anchoring Clamp for OPGW Cable

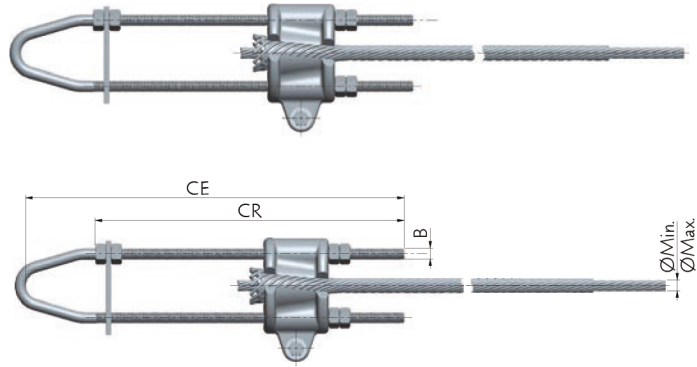

Referência	Faixa de Aplicação	Unidade				Peso
Nº Catalogo	Intervalo de diâmetros	Unidad				Peso Neto
Cat. Number	Diameter Range	Unit				Net Weight
	(NBR 11873)	(mm)				(kg)
	ØMin ØMax	CE	CR	P	B(UNC)	
F4061-70	13,38 - 13,62					5,392
F4062	14,04 - 14,26	490	400	82,5	5/8"	6,100
F4062-10	14,27 - 14,44					6,245
F4062-70	15,56 - 15,99					

MATERIAL: Cápsula = Ferro Fundido | Cunha = Liga Alumínio | Chapa Separadora = Aço |  
Componentes ferrosos = Zincado a quente NBR 6323

Cápsula = Hierro Fundido | Cunha = Aleación de aluminio | Placa separadora = Acero |  
Componentes ferrosos = Zinc caliente NBR 6323

Capsule = Cast Iron | Collet = Aluminum Alloy | Plate Separator = Steel |  
Ferrous components = Hot Zinc NBR 6323